



Алармен часовник с проектор на часа AC-50P

Инструкция за употреба

Моля прочетете тази инструкция за употреба внимателно и я запазете за бъдеща справка.



ВНИМАНИЕ!

Неспазването на описаните мерки за безопасност може да е причина за възникване на сериозни инциденти! Моля, запознайте се с мерките за безопасност преди да използвате продукта!

I. Мерки за безопасност

- Този продукт не е играчка! Забранена е употребата от деца без родителски надзор!
- Винаги проверявайте устройството за повреди преди употреба!
- Не използвайте устройството върху мокри повърхности! Не използвайте в дъждовно време!
- Не опитвайте да разглобявате, отваряте, ремонтирате или модифицирате устройството!
- Не поставяйте в близост до източници на топлина! Не излагайте продукта продължително време под пряка слънчева светлина!
- Никога не пускайте или поставяйте предмети в отворите на устройството!
- Не съхранявайте и не използвайте продукта в помещения с висока влажност на въздуха!
- Не позволявайте проникването на вода и/или други течности при почистване! Дръжте далеч от течности на сухо и чисто място!
- Не използвайте разтворители и абразивни препарати за почистване! Почиствайте с влажна, напоена с вода мека кърпа! Преди почистване винаги премахвайте батериите!
- Ако устройството не се използва за продължителен период от време, премахнете батериите, за да предотвратите разтичане на батериите и повреда.
- Нови и стари батерии не трябва да бъдат използвани заедно!
- При хранване с Micro USB кабел съобразете входящия ток (5V, 1A)
- Никога не насочвайте лазерната проекция към очите! Съществува риск от увреждане на зрението!

ВНИМАНИЕ! Дръжте опаковките на продукта далеч от деца и животни. Съществува риск от задушаване!

При съмнения за техническа неизправност на продукта, моля свържете се с оторизирания сервиз.



Съгласно Директива 2012/19/ЕС всички излезли от употреба електрически и електронни устройства, включително батерии, следва да бъдат предадени за рециклиране на определените за целта места.

II. Изглед на продукта и описание на функциите

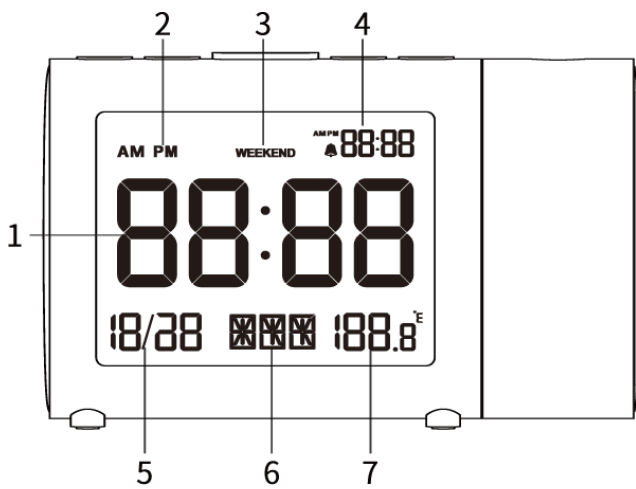

1. Визуализиране на час
2. Икона AM/PM
3. Активиран режим Weekend
4. Час на аларма
5. Визуализиране на дата
6. Ден от седмицата
7. Визуализиране на температура

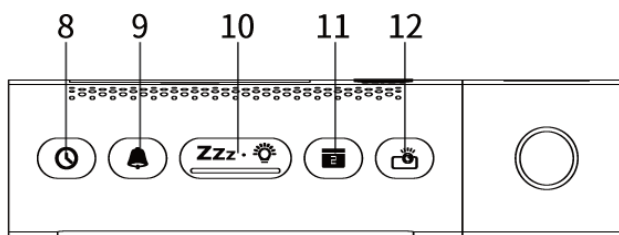

8. Настройване на час
9. Настройване на аларма
10. Контрол на подсветката/Функция Дрямка (Snooze)
11. Настройване на дата
12. Проекция на час

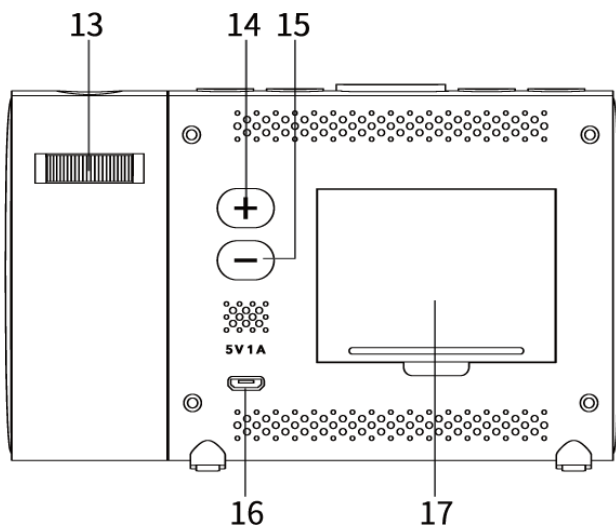

13. Корекция на фокуса на проектора
14. Нагоре/Промяна на единицата за температура °C / °F
15. Надолу/Активиране на режим Weekend
16. Micro USB порт (DC 5V)
17. Отделение за батерии (3 x AAA)

III. Инструкции за употреба

ВКЛЮЧВАНЕ

Отворете отделението за батерии и поставете 3 бр. нови батерии тип AAA като съблюдавате указания поляритет.

ИЛИ

Свържете включения в комплекта USB захранващ кабел към Micro USB порта и към захранващ адаптер DC 5V/1A (не е включен в комплекта)

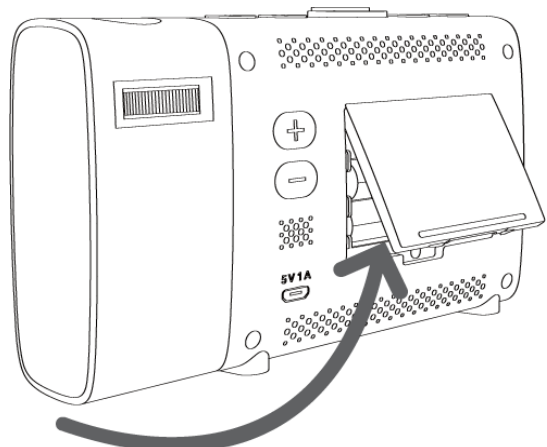

НАСТРОЙВАНЕ НА ЧАС

Натиснете и задръжте бутон [⌚], за да активирате режим **Настройване на час**. Часът ще започне да премигва.

Използвайте бутони [+] и [-], за да настроите час. Натиснете [⌚], за да съхраните настройката.

Използвайте бутони [+] и [-], за да настроите минутите. Натиснете [⌚], за да съхраните настройката.

ИЗБОР НА 12/24 ЧАСОВ ФОРМАТ

Натиснете еднократно бутон [⌚], за да смените формата за показване на час.

Бележка: Ако изберете 12 часов формат, върху дисплея ще се визуализира икона AM (сутрин) и PM (следобед). Ако изберете 24 часов формат, няма да се изобразява икона AM/PM.

НАСТРОЙВАНЕ НА АЛАРМА

Натиснете и задръжте бутон [🔔], за да активирате режим **Настройване на аларма**. Часът ще започне да премигва.

Използвайте бутони [+] и [-], за да настроите час за аларма. Натиснете [🔔], за да съхраните настройката.

Използвайте бутони [+] и [-], за да настроите минути за аларма. Натиснете [🔔], за да съхраните настройката.

Върху дисплея ще се покаже премигваща икона “L01”. Използвайте бутони [+] и [-], за да настроите сила на звука на алармата. Можете да избирате от L01 (слаб звук) и L02 (силен звук). Съхранете настройките с натискане на бутон [🔔].

АКТИВИРАНЕ/СПИРАНЕ НА АЛАРМА

Когато часовникът е в режим показване на час, натиснете еднократно бутон [🔔], за да активирате/спрете алармата.

Бележка: При активна аларма върху дисплея ще виждате икона [🔔].

АКТИВИРАНЕ/СПИРАНЕ НА РЕЖИМ WEEKEND

При активна аларма и видима върху дисплея икона [🔔] натиснете бутон [-], за да активирате/спрете режим Weekend.

Бележка: Когато режим Weekend е активиран, алармата няма да се включва в събота и неделя. Върху дисплея ще виждате икона **WEEKEND**.

НАСТРОЙВАНЕ НА ДАТА

Натиснете и задръжте бутон [📅], за да активирате режим **Настройване на дата**. Годианата ще започне да премигва.

Използвайте бутони [+] и [-], за да настроите година. Натиснете [📅], за да съхраните настройката.

Използвайте бутони [+] и [-], за да настроите месец. Натиснете [📅], за да съхраните настройката.

Използвайте бутони [+] и [-], за да настроите ден. Натиснете [📅], за да съхраните настройката.

Съхранете настройките с натискане на бутон [📅].

Бележка: Показването на ден от седмицата се асоциира автоматично, спрямо зададената дата.

ФУНКЦИЯ ДРЯМКА (SNOOZE)

Докато аларменият сигнал е активен, натиснете бутон [Zzz • ☀], за да спрете алармата за кратко. Алармата ще се активира повторно след 9 минути.

Бележка: За да спрете функция SNOOZE, докато аларменият сигнал е активен натиснете всеки един бутон, освен бутон [Zzz • ☀].

ПОДСВЕТКА

Когато часовникът е захранен на батерии, подсветката може да бъде активирана с натискане на бутон [Zzz • ☀]. Подсветката ще се активира със 100% яркост и ще спре автоматично след 5 секунди.

Когато часовникът е захранен през Micro USB, яркостта на подсветката може да бъде контролирана на 4 нива - изключена, 10%, 60%, 100% чрез последователно натискане на бутон [Zzz • ☀].

ПРОЕКЦИЯ НА ЧАС

Когато часовникът е захранен на батерии, проекцията работи с яркост 60% и се изключва автоматично след 10 сек. За да активирате проекцията, натиснете бутон [☀].

Когато часовникът е захранен през Micro USB, яркостта на проекцията може да бъде контролирана на 4 нива - изключена, 10%, 60%, 100% чрез последователно натискане на бутон [☀].

КОРЕКЦИЯ НА ПРОЕКЦИЯТА

За да завъртите проекцията на 180°, натиснете и задръжте бутон [☀].

Ако проекцията е неясна (размазана), завъртете плъзгача за корекция на фокуса, докато постигнете ясно изображение.

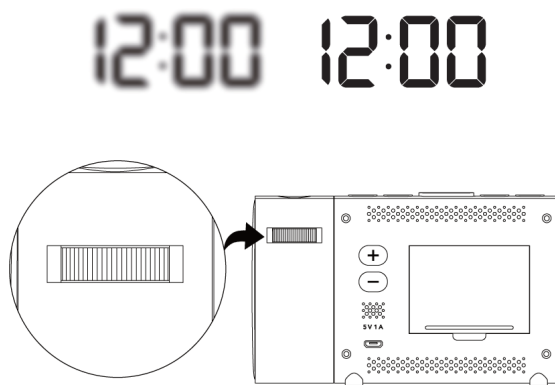

ИЗБОР НА МЕРНА ЕДИНИЦА ЗА ТЕМПЕРАТУРА

Когато часовникът е в режим показване на час, натиснете еднократно бутон [+], за да изберете мерна единица за температура °C / °F.



Допълнителна информация за продукта можете да откриете на интернет адрес:

www.topdigital.bg



Копие от декларацията за съответствие на производителя можете да намерите на следния адрес: http://www.topdigital.bg/declaration_of_conformity/alarmpclock/ac-50p.pdf